

# ABATO Motoren

## ABATO 4.41 S.O.L.A.S. engine

*Reliable performance*



Type	ECSI N485J
Configuratie	Viertakt, watergekoelde, diesel lijnmotor
Vermogen	41 pk (30 kW) bij 2800 omw./min
Inhoud	2.2 L
Cylinders	4
Boring x slag	85 mm x 95 mm
Compressieverhouding	1 : 18
Ontstekingsvolgorde	1 → 3 → 4 → 2
Brandstofsysteem	Directe injectie
Inlaat	Atmosferisch
Startmotor	Electrisch 12 V – 1.5 kW optionele veerstarter
Brandstofverbruik	Minder dan 265 g/kW·h
Koelsysteem	Gesloten koelsysteem, voorbereid op kielkoeling
Smeersysteem	Gesloten, geforceerde smering
Draairichting krukas	Linksom (gezien vanaf vliegwielszijde)
Drooggewicht met keerkoppeling	225 kg
Keerkoppeling	Hurth / ZF 25M
Overbrengingsverhouding	1 : 2.73
Dynamo	12 V / 750 W
LxBxH	95 x 60 x 67 cm (zie onderstaande tekeningen <sup>1</sup> )

### Maatschetsen

#### Vooraanzicht

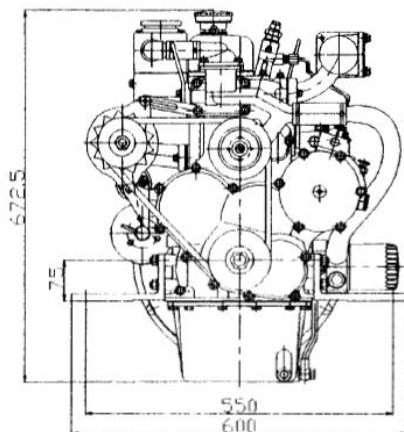

#### Zijaanzicht links

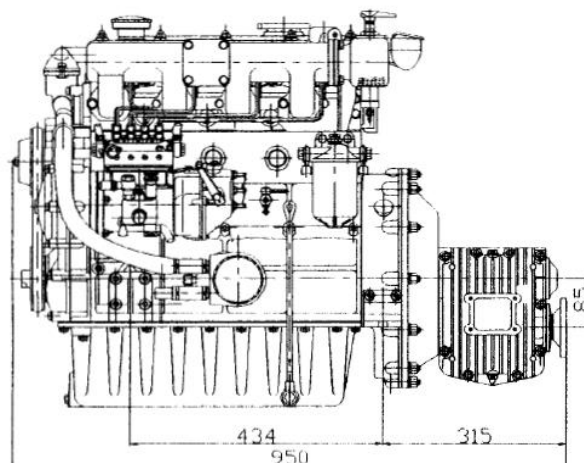

<sup>1</sup> Grotere tekeningen zijn te downloaden vanaf onze website

# ABATO Motoren

## — Instrumentenpaneel —

Uitgerust met:

- Contactslot met sleutel
- Toerenteller
- Dynamo laadcontrole indicatie
- Watertemperatuur alarm
- Oliedruk alarm



## — Standaard leveringsomvang —

- Brandstofslang, L = 1.6 m, diameter = 1,0 cm
- Connectorkabel tussen instrumentenpaneel en motor, L = 4.5 m
- Waterafscheider
- Carter aftappomp
- Bedieningshandleiding en onderdelencatalogus

## — Optioneel —

- Schroefas (schroef, schroefas en schroefaskoker)
- Kielkoelingbuis, U-gebogen van messing
- Veerstarter
- Tweede startmotor
- Uitgebreide reserve onderdelen set

## — Uitspraken van reddingsloepfabrikanten —

"Umoe Schat-Harding gebruikt deze ECSI motoren en doet dit sinds bijna zeven jaar.

Onze ervaring is dat deze motoren zeer goed presteren.

Daarbij zijn we tevreden met de service op het gebied van reserve onderdelen door ECSI"

*Svein Marken, Purchase manager, Umoe Schat-Harding, Noorwegen*

"In onze ervaring van inmiddels zeven jaar, kunnen we zeggen dat de motor 100% betrouwbaar is. De aftersales van ECSI is erg goed, erg snel. De aantallen ECSI motoren die we inbouwen neemt snel toe.

*Thom Olsen, Rescueboat Project Manager, Norsafe Lifeboats, Noorwegen*