

ABATO Motoren

ABATO 3.28 S.O.L.A.S. motor

Reliable performance



Type	ECSI 380J-3
Configuratie	viertakt, watergekoelde, diesel lijnmotor
Vermogen	28 pk (21 kW) bij 2800 rpm
Inhoud	1.4 L
Cylinders	3
Boring x slag	80 mm x 90 mm
Compressieverhouding	1 : 18
Ontstekingsvolgorde	1 → 3 → 2
Brandstoftsysteem	Directe injectie
Inlaat	Atmosferisch
Startmotor	Electrisch 12 V – 1.5 kW, optionele veerstarter
Brandstofverbruik	Minder dan 255 g/kW·h
Koeling	Gesloten koelsysteem, voorbereid op kielkoeling
Smeersysteem	Gesloten, geforceerde smering
Draairichting krukas	Linksom (gezien vanaf het vliegwiel)
Drooggewicht met keerkoppeling	200 kg
Keerkoppeling	Hurth / ZF 12M
Overbrenging	1 : 2.73
Dynamo	12 V / 750 W
LxBxH	83 x 56 x 64 cm (zie onderstaande tekeningen ¹)

Maatschetsen

Vooraanzicht

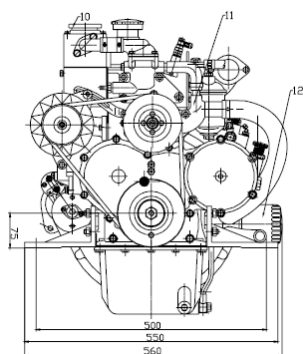

Linker zijaanzicht

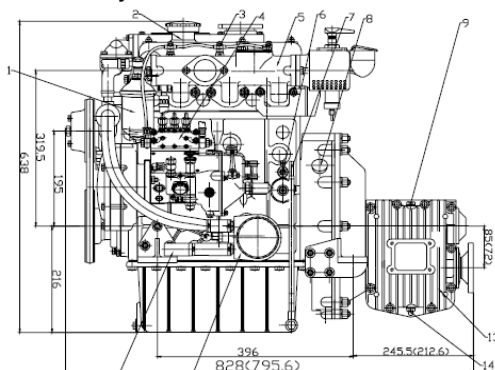

¹ Grotere tekeningen zijn te downloaden vanaf onze website

ABATO Motoren

— Instrumentenpaneel —

Uitgerust met:

- Contactslot met sleutel
- Toerenteller
- Dynamo laadcontrole indicatie
- Watertemperatuur alarm
- Oliedruk alarm



— Standaard leveringsomvang —

- Brandstofslang, L = 1.6 m, diameter = 1,0 cm
- Connectorkabel tussen instrumentenpaneel en motor, L = 4.5 m
- Waterafscheider
- Carter aftappomp
- Bedieningshandleiding en onderdelencatalogus

— Optioneel —

- Schroefas (schroef, schroefas en schroefaskoker)
- Kielkoelingbuis, U-gebogen van messing
- Veerstarter
- Tweede startmotor
- Uitgebreide reserve onderdelen set

— Uitspraken van reddingsloepfabrikanten —

"Umoe Schat-Harding gebruikt deze ECSI motoren en doet dit sinds bijna zeven jaar.

Onze ervaring is dat deze motoren zeer goed presteren.

Daarbij zijn we tevreden met de service op het gebied van reserve onderdelen door ECSI"

Svein Marken, Purchase manager, Umoe Schat-Harding, Noorwegen

"In onze ervaring van inmiddels zeven jaar, kunnen we zeggen dat de motor 100% betrouwbaar is. De aftersales van ECSI is erg goed, erg snel. De aantallen ECSI motoren die we inbouwen neemt snel toe.

Thom Olsen, Rescueboat Project Manager, Norsafe Lifeboats, Noorwegen